

**Step 1**

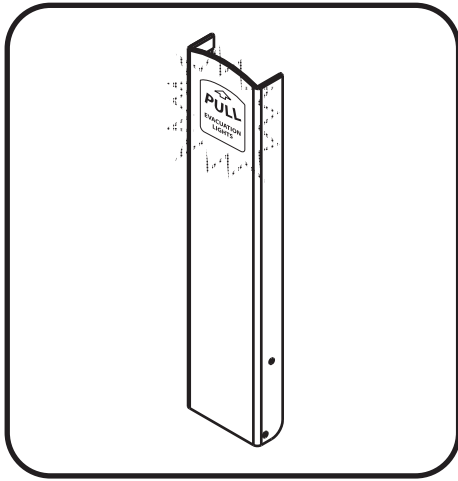

**IDENTIFY**

The photoluminescent label is easily identified in the dark. The label needs no batteries or electricity in an emergency.

*LOCALISER: Dans l'obscurité trouvez rapidement le boîtier LightStation grâce à son étiquette frontale photo-luminescente. L'étiquette ne nécessite aucune batterie ou source d'énergie en cas d'urgence.*

**Step 2**

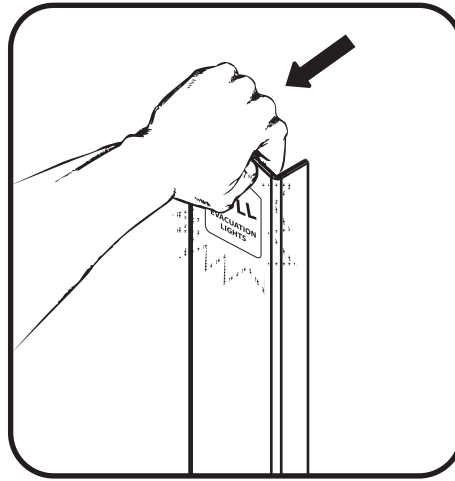

**PULL**

The station is activated by pulling the front panel identified by the arrows.

*TIRER: Pour activer le boîtier LightStation tirez le panneau frontal vers vous.*

**Step 3**

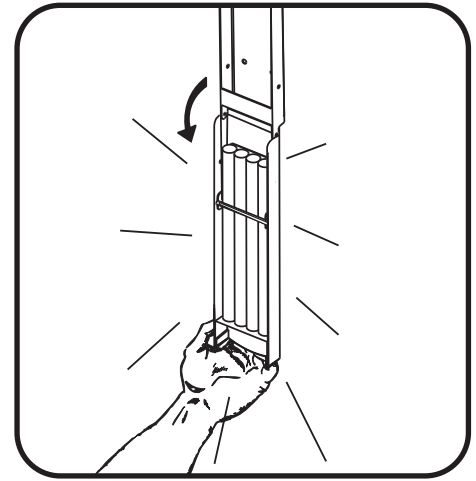

**ILLUMINATE**

The panel is left in the open position with all lights illuminated and ready to be used in an emergency.

*ECLAIRER: Laissez pendre le panneau frontal du boîtier LightStation. Les bâtons lumineux sont tous activés et prêts à être utilisés en cas d'urgence.*

**Step 4**

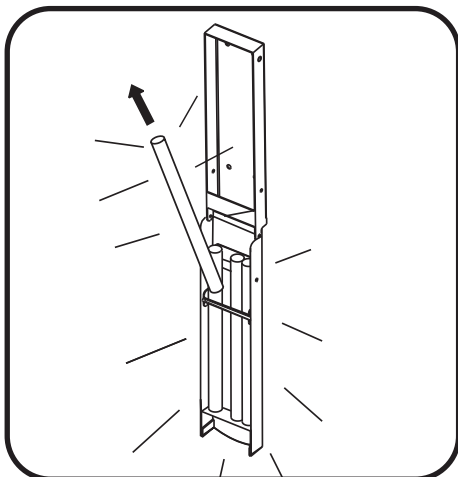

**REMOVE**

The lights can be left in or removed individually from the station.

*EXTRAIRE: Laissez un bâton lumineux en place comme source de lumière pour les personnes restées en arrière et retirez un bâton individuel comme indiqué sur le schéma.*

**Step 5**

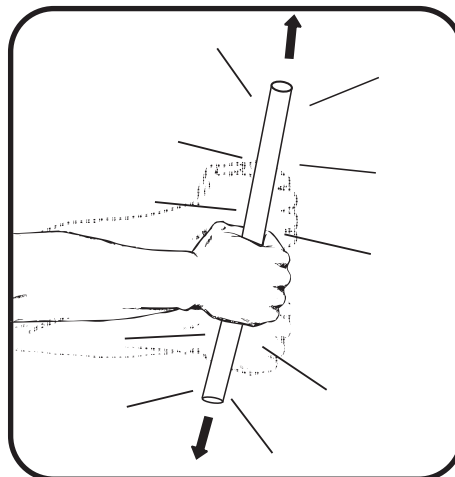

**SHAKE**

When lights are removed be sure to shake for maximum illumination.

*SECOUER: Lorsqu'un bâton lumineux est retiré du support, secouez-le pour obtenir un éclairage optimal.*

**Step 6**

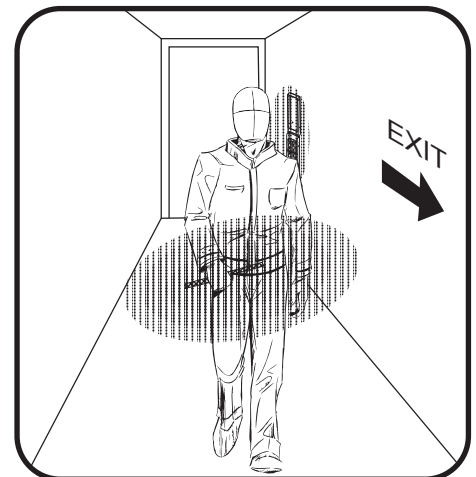

**EXIT**

Use the lights to see or be seen when exiting an emergency, for comfort, or to be seen by rescuers.

*EVACUER: Utilisez les bâtons lumineux pour voir et être vu au cours d'une évacuation, pour votre confort ou bien pour être repéré par les équipes de secours.*